

PORTABULTOS 125

CARRITO

Leer atentamente las presentes instrucciones antes de utilizar el Carrito Portabultos 125.

El manual de uso y mantenimiento debe estar siempre guardado en proximidad del producto. El fabricante se reserva el derecho de efectuar modificaciones sin previo aviso y sin incurrir en sanción alguna, siempre respetando las características técnicas principales de seguridad.



1. GARANTÍA

El fabricante se compromete, por un período de 6 meses de la entrega, a efectuar la sustitución gratuita del elemento que resulte defectuoso, siempre que del examen del servicio técnico, resulte evidente que el adquiriente ha hecho uso correcto del producto, habiendo observado las normas de uso y de mantenimiento contenidas en el presente manual y no ha efectuado modificaciones y/o reparaciones.

Para una eventual reparación en garantía, el producto deberá ser trasladado a costo del usuario a un centro de asistencia autorizado.

2. CARACTERÍSTICAS CONSTRUCTIVAS

CHASIS

• Construido en tubo de diámetro 32 mm x 1,25 mm de espesor

PALETA DE CARGA

• Construido en chapa de 2 mm de espesor de 400 mm x 300 mm.
Refuerzo en planchuela de hierro.

RUEDAS

• Macizas.

3. CARACTERÍSTICAS TÉCNICAS

DESCRIPCIÓN	U.M.	
Peso máx. de carga	kg	125
Altura	mm	1210
Ancho	mm	500
Largo	mm	400
Peso	kg	10,5

4. USOS

El producto objeto del presente manual ha sido diseñado y construido para ser utilizado en el traslado de materiales pesados.

5. NORMAS DE SEGURIDAD

Nunca exceder el peso de carga máximo estipulado.
No subirse ni sentarse en el carro.

6. REPUESTOS

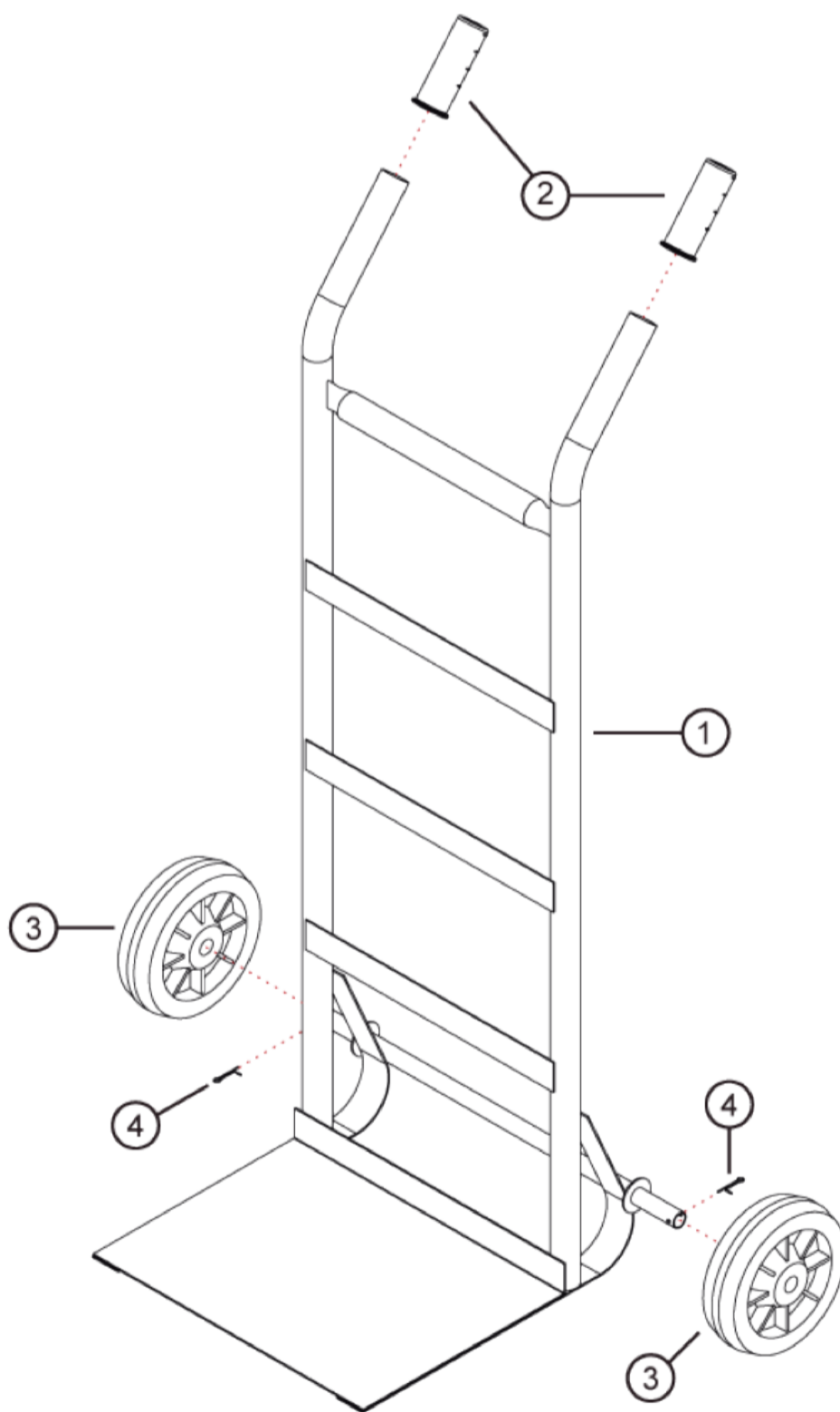

1 CHASIS	3 RUEDA (X2)
2 PUÑO (X2)	4 CHAVETA (X2)



CENTROS DE ASISTENCIA AUTORIZADOS

CAPITAL FEDERAL Y GBA

Planta industrial Deper S.A.

W. Paunero 2833/49
(1678) - Caseros - Pcia de Buenos Aires
Tel. +(5411) 4750-1858

MENDOZA

SURI SA | División service y alquileres

Videla Castillo 2565 - Mendoza Capital
Tel: (0261) 4378530
Mail: suri@suri-sa.com.ar

CÓRDOBA

Casa Santos

Carcano y Juan José Castelli, Va. Carlos Paz
Tel: (03541) 430078

CHILE

Red servicio tecnico tejo & cia

Casa central: Coquimbo 1150, Santiago
Tel: 696 89 41
servicios@tejoycia.cl

